



**Richpeace**<sup>®</sup>

# 富怡全自动睡袋直线绗缝机

RPQC-NM-L1500S-8-0×1778-254S50-VR2-NA-3P380



## 机器特性

- 1、自动起缝，自动收针，适用于自动化连续生产。
- 2、起针和收针都有密针加固。
- 3、锁式线迹，线迹牢靠美观。
- 4、偏斜检测功能，保证睡袋缝制质量。
- 5、采用富怡自有伺服控制系统。
- 6、自带雾化加油功能。
- 7、2倍大旋梭，减少更换梭芯的频率。
- 8、具有面线断线检测功能，断线停机提示。
- 9、具有自动剪线，夹线功能，保证睡袋表面线迹美观。
- 10、传动系统使机器传动平稳，噪音低、震动小。
- 11、产量设定功能，可以按量设定生产。
- 12、底线计米功能，设定产量，到量提示更换底线。
- 13、传感器组检测功能，保证线迹缝制不超出睡袋。
- 14、同步罗拉输送结构，更适用于连续生产，效率更高。

## 适用范围

应用于睡袋直线绗缝，适用于先缝制睡袋拉链后绗缝的工艺等。



## 上富怡智能制造（天津）有限公司

天津宝坻经济开发区宝中道6号

浙江分公司：浙江省嘉兴市南湖区亚中路599号嘉兴软件园2栋1层  
上海分公司：上海市闵行区申富路128号1栋208室  
华北分公司：北京市朝阳区潘家园南里12号潘家园大厦1253室  
新疆分公司：乌鲁木齐天山区新华北路8号红山新世纪大厦A座15-C2  
江苏分公司：南京市浦口区浦东北路5号明发科创总部基地21-402室  
华南经销商：东莞市厚街镇桥头社区莞太路西95号

全国免费服务热线

**400-967-6116**

[www.richpeace.cn](http://www.richpeace.cn)



关注富怡

## 机器参数

推荐型号	RPQC-NM-L1500S-8-0×1778-254S50-VR2-NA-3P380
最高转速	2200RPM 推荐转速: 2000RPM
机头数量	8
机头间距	10英寸(254mm)
针步大小	0.08-0.24英寸 (2mm-6mm)
睡袋最大宽度	90英寸(2286mm)
中间棉规格	≤400GSM (定型棉)
工作效率	20秒/床 (针步按照0.2英寸 (5mm), 睡袋长度按67英寸 (1707mm) 计算)
设备出送料方式	输送带 (前进后出)
功率	7.8kW
电压	380/220V
机器尺寸	8100mm×4300mm×2350mm(长×宽×高)

## 机器配置



输送机为主动送料, 可调整送料速度



双向激光红外线定位结构



输送机前端有翻板结构



输送机双驱动控制



睡袋感应装置



8组缝制机头



伺服电机独立驱动

## 设备摆放示意图

单位: mm

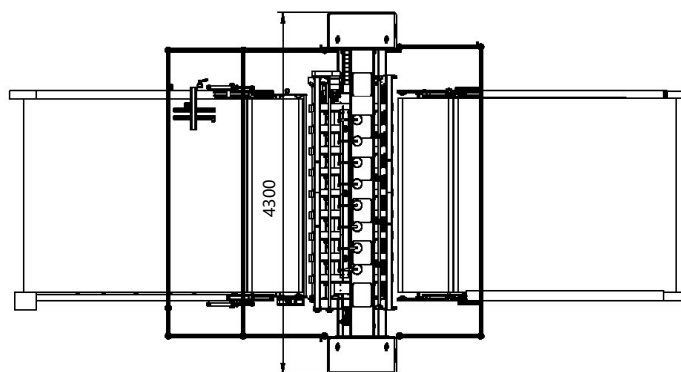
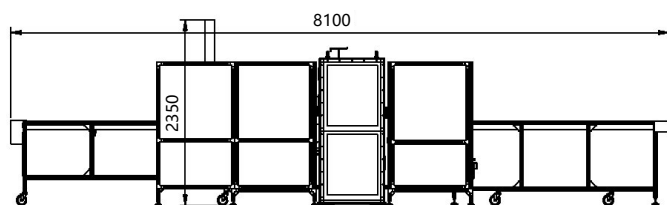

注: 整机尺寸: 8100mm×4300mm×2350mm(长×宽×高)