

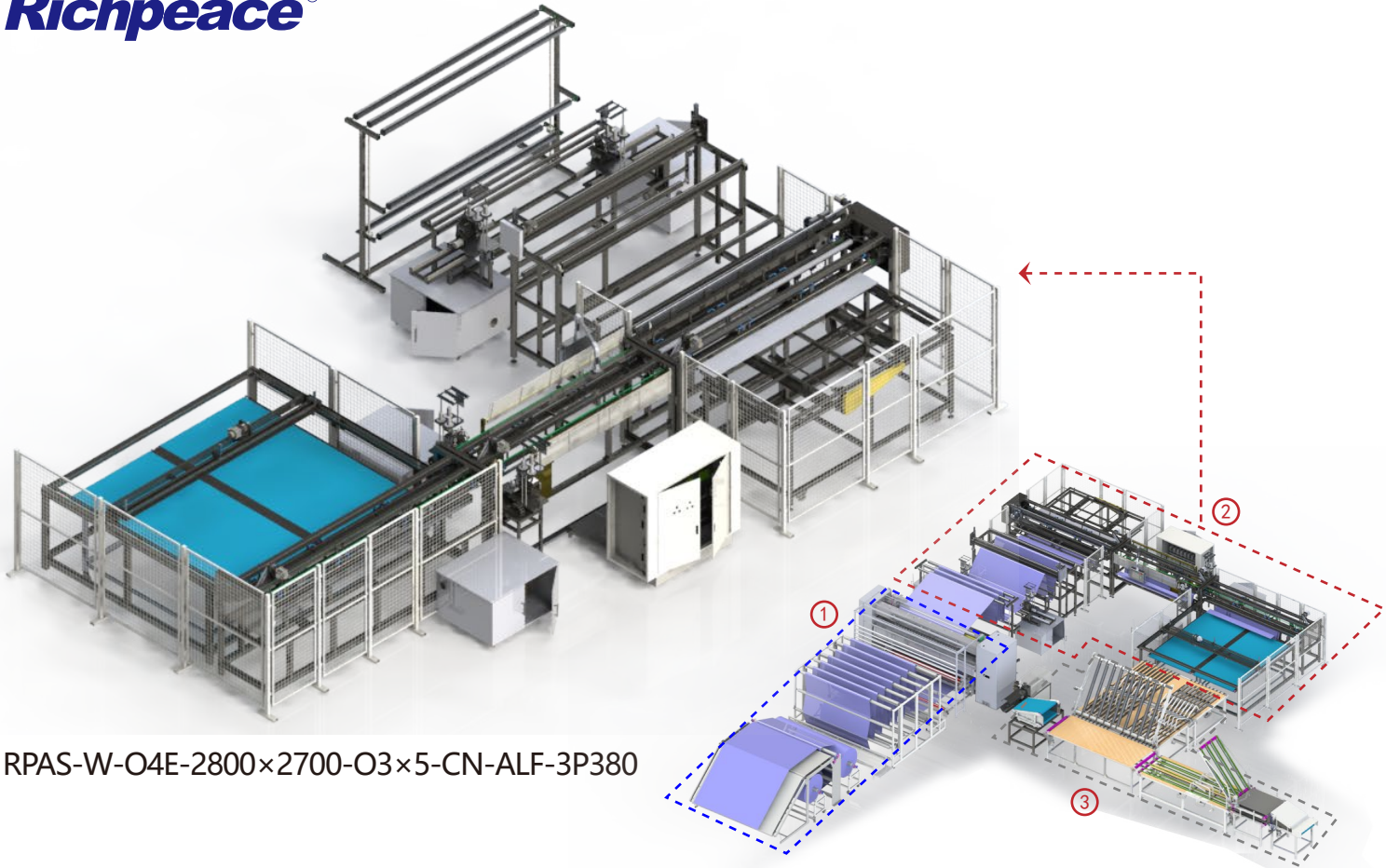

Richpeace®

# 富怡全自动拷四边缝纫机



RPAS-W-O4E-2800×2700-O3×5-CN-ALF-3P380

① L1500高速多针绗缝机 + ② 全自动拷四边缝纫机 + ③ 折叠包装机

可组成拷边被芯生产线

## 机器特性

- 1、由来料储料调节控制机构，可调宽度的侧边缝制机构，长度可控的横裁机构，同步控制的横向输送机构，自动剪线的横缝机构和往复式的出料传输机构组成的自动拷四边缝纫机。
- 2、拷边缝制机构：采用左右对称拷边机头，切缝一体，机头自动供油，配有废料吸纳装置，收集切下来的边料。
- 3、可调节针脚长度，针步2-5毫米可设置，不需要对缝制装置进行机械调整。
- 4、底面线断线检测，断线自停。
- 5、高精度罗拉辊配合糙面胶皮，保证布料传输中无打滑。
- 6、机器模块化设计，多模块化组合，各部分协调工作。
- 7、可匹配生产线使用连续批量作业，更加自动化，智能化。
- 8、移动部件防护装置采用机械护网防护。

## 适用范围

适用于被芯，床垫保护垫等产品的四边拷边作业。



## 机器参数

推荐型号	RPAS-W-O4E-2800×2700-O3×5-CN-ALF-3P380
工作效率	2-2.5床/min
绉缝厚度 (mm)	≤400 GSM (定型棉) ≤300GSM (非定型棉)
机针	11、14#
横向缝片宽度范围 (mm)	900-2700
纵向缝片宽度范围 (mm)	1200-2800
主轴最高转速	5000 r/min
针距×包边宽mm (可选)	2×5、3×5、5×5
线迹	拷边线迹 (514线迹或者516线迹)
气压	0.6-0.8 MPa (储气量不小于1m <sup>3</sup> )
电源	380V 50Hz
功率	27 kW
重量	6540 kg
占地尺寸 (长×宽×高) mm	12500×9000×2400

## 机器配置

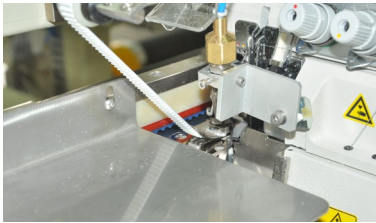

横缝机头



纵缝机头

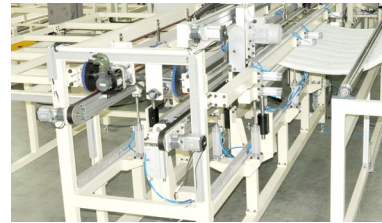

横裁机构

## 设备摆放示意图

单位: mm

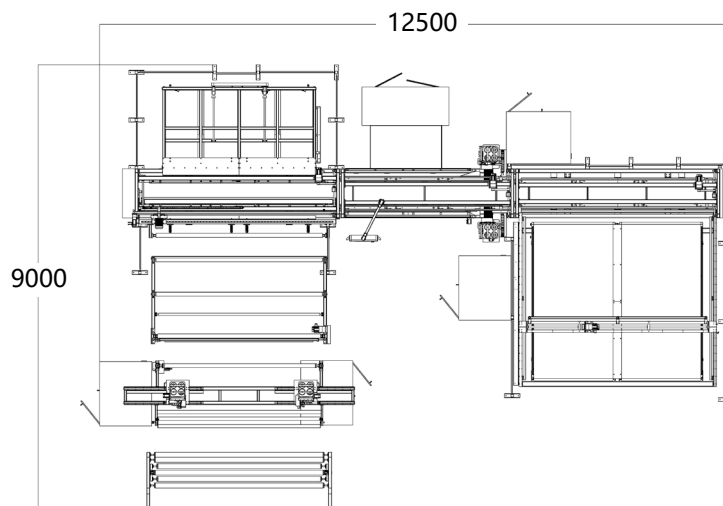

注: 整机尺寸: 12500mm×9000mm×2400mm (长×宽×高)

## 上工富怡智能制造 (天津) 有限公司

天津宝坻经济开发区宝中道6号

浙江分公司: 浙江省嘉兴市南湖区亚中路599号嘉兴软件园2栋1层

上海分公司: 上海市闵行区申富路128号1栋208室

华北分公司: 北京市朝阳区潘家园南里12号潘家园大厦1253室

新疆分公司: 乌鲁木齐市天山区新华北路8号红山新世纪大厦A座15-C2

江苏分公司: 江苏省南京市浦口区浦东北路5号明发科创总部基地21-402室

华南经销商: 东莞市厚街镇桥头社区莞太路西95号

全国免费服务热线

400-967-6116

www.richpeace.cn



关注富怡