



富怡平面口罩一拖一全自动生产线

Richpeace®

RPUM-NF28-1URWC-1-175×95-T-VSA-LF2000-NA-3P380 (1台)

RPUM-NF28-4USW-2-10×10-T-VSA-LF1500-NA-3P380 (1台)



机器特点

1. 生产线采用“一拖一”的结构，自动送料、剪切鼻夹并完成口罩打片后，自动传送到耳带工位焊接耳带，并自动码垛。
2. 全自动化生产设备，生产节拍最高 40片每分钟。
3. 主体采用焊接结构，长时间工作稳定牢固。
4. 采用进口传感器和高品质超声波发生器，设备作业稳定，产品合格率高。
5. 富怡自主研发的电脑控制系统，触摸屏操作面板，简单易学，节省人工。

适用范围

适用于医用和普通一次性平面口罩的全自动化生产加工。

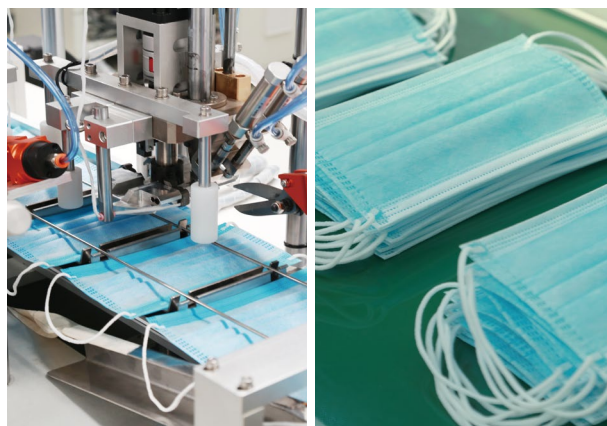

上工富怡智能制造（天津）有限公司

天津宝坻经济开发区宝中道6号

浙江分公司：浙江省嘉兴市南湖区亚中路599号嘉兴软件园2栋1层

上海分公司：上海市闵行区春东路479号1号楼208室

华北分公司：北京市朝阳区潘家园南里12号潘家园大厦1253室

新疆分公司：乌鲁木齐天山区新华北路8号红山新世纪大厦A座15-C2

江苏分公司：江苏省南京市浦口区浦东北路5号扬子科创总部基地21栋二单元402室

华南经销商：东莞市厚街镇桥头社区莞太路西95号

全国免费服务热线

400-967-6116

www.richpeace.cn



关注富怡

富怡平面口罩一拖一全自动生产线

设备参数与配置

主要参数		主要配置	
型号	RPUM-NF28-1URWC-1-175×95-T-VSA-LF2000-NA-3P380 (1台) RPUM-NF28-4USW-2-10×10-T-VSA-LF1500-NA-3P380 (1台)		
适用口罩类型	医用口罩(YY/T 0969,YY 0469)和普通口罩	伺服电机	松下/施耐德
成品规格	175mm×95mm	控制系统	富怡
工作速度	最高50片/分钟	超声波发生器	220V,20KHz,1.5kW
适用材料	PP无纺布复合纤维	传感器	SICK/欧姆龙
适用层数	3-4层	气动元器件	SMC
加工方式	超声波焊接	皮带	三星/阪东
气压	0.6MPa	机座	焊接+型材
功率	7kW	操作屏	10英寸触摸屏
电源	三相380V/50Hz	轴承	NSK
占地面积	5900mm×3600mm×1700mm (长×宽×高)	安全防护	SICK

设备组成

平面口罩打片机1台，耳带焊接机1台，码垛及传输线1套。

设备摆放示意图

单位：mm

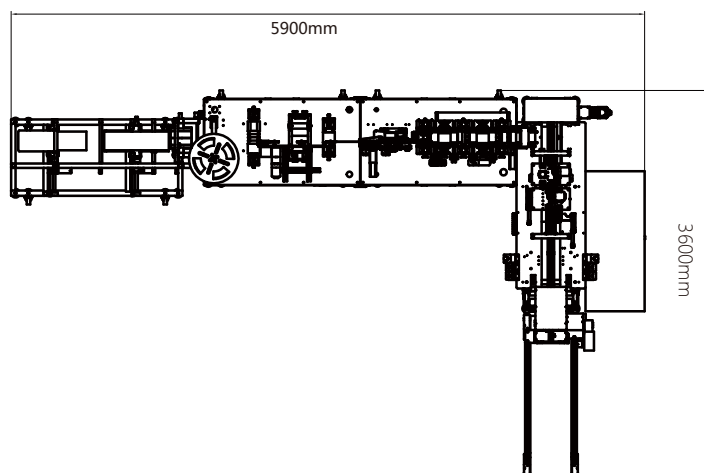

内包装尺寸

打片机	3300mm×925mm×1850mm
物料架	1850mm×925mm×1950mm
码垛机	1670mm×700mm×1200mm
电控机	1670mm×550mm×1050mm
耳线机	2300mm×1100mm×2000mm