



Richpeace®

# 富怡全自动折叠口罩打片机 (展开型)



## 机器特点

1. 自动化生产N95、KN95等医用防护类口罩片，从面料输入到展开式折叠口罩切片，自动完成鼻梁条置入、花辊焊接、标识喷印（选配），自动完成口罩切片、废料分离等，成品外形尺寸标准、合格率高。
2. 配备富怡自主研发电脑控制系统，触摸屏操作控制。
3. 机架主体为焊接结构，保证设备运行稳定牢固，进口传感器和超声波发生器，焊接效率高，焊点结实美观。
4. 最高出片速度80片/分钟，单人即可完成全部操作，有效的节约了人工成本。

## 设备参数与配置

主要参数		主要配置	
生产线型号	RPUM-NF50-URWC-1-220×125-TS-SKV-L F-NA-3P380	操作屏	10英寸触控一体机
工作速度	最高80片/分钟(含内置鼻梁条)	控制系统	富怡
功率	5kW	传感器	SICK (德国)欧姆龙(日本)
电压	三相380V/50Hz	线缆	易格斯(德国)易初(中国)
适用层数	2-5层	伺服电机	施耐德(法国)
出片方式	横向出片	超声波发生器	220V, 15KHz, 2.6kW
辅料宽度	260-265mm	机座	富怡
加工形式	超声波焊接+切割	轴承	NSK KOYO
适用材料	纺粘布、熔喷布、热封布	配置	内置鼻梁条
占地面积	4100mm×1200mm×2500mm (长×宽×高)	焊接花型	根据样品定制
选配置	1.红外线防护装置 3.并线的内置鼻梁条装置	2.特殊的花辊(压花、封边、裁切) 4.并线的自动喷印装置(单面)	

## 应用领域

适用于N95、KN95等医用防护类口罩打片。



## 设备摆放示意图

单位: mm

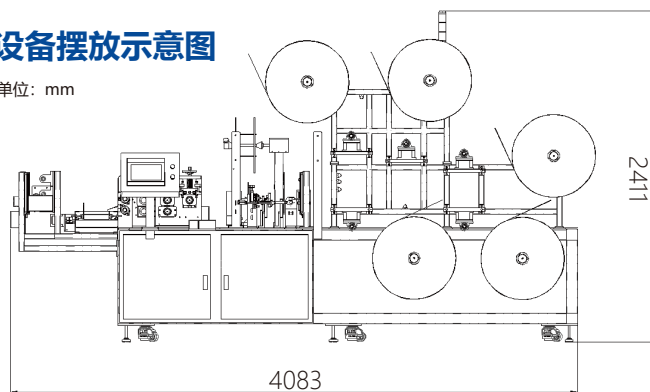

## 上工富怡智能制造 (天津) 有限公司

天津宝坻经济开发区宝中道6号

浙江分公司: 浙江省嘉兴市南湖区亚中路599号嘉兴软件园2栋1层

上海分公司: 上海市闵行区春东路479号1号楼208室

华北分公司: 北京市朝阳区潘家园南里12号潘家园大厦1253室

新疆分公司: 乌鲁木齐市天山区新华北路8号红山新世纪大厦A座15-C2

江苏分公司: 江苏省南京市浦口区浦东北路5号扬子科创总部基地21栋二单元402室

华南经销商: 东莞市厚街镇桥头社区莞太路西95号

全国免费服务热线

**400-967-6116**

[www.richpeace.cn](http://www.richpeace.cn)



关注富怡